

Autmix®

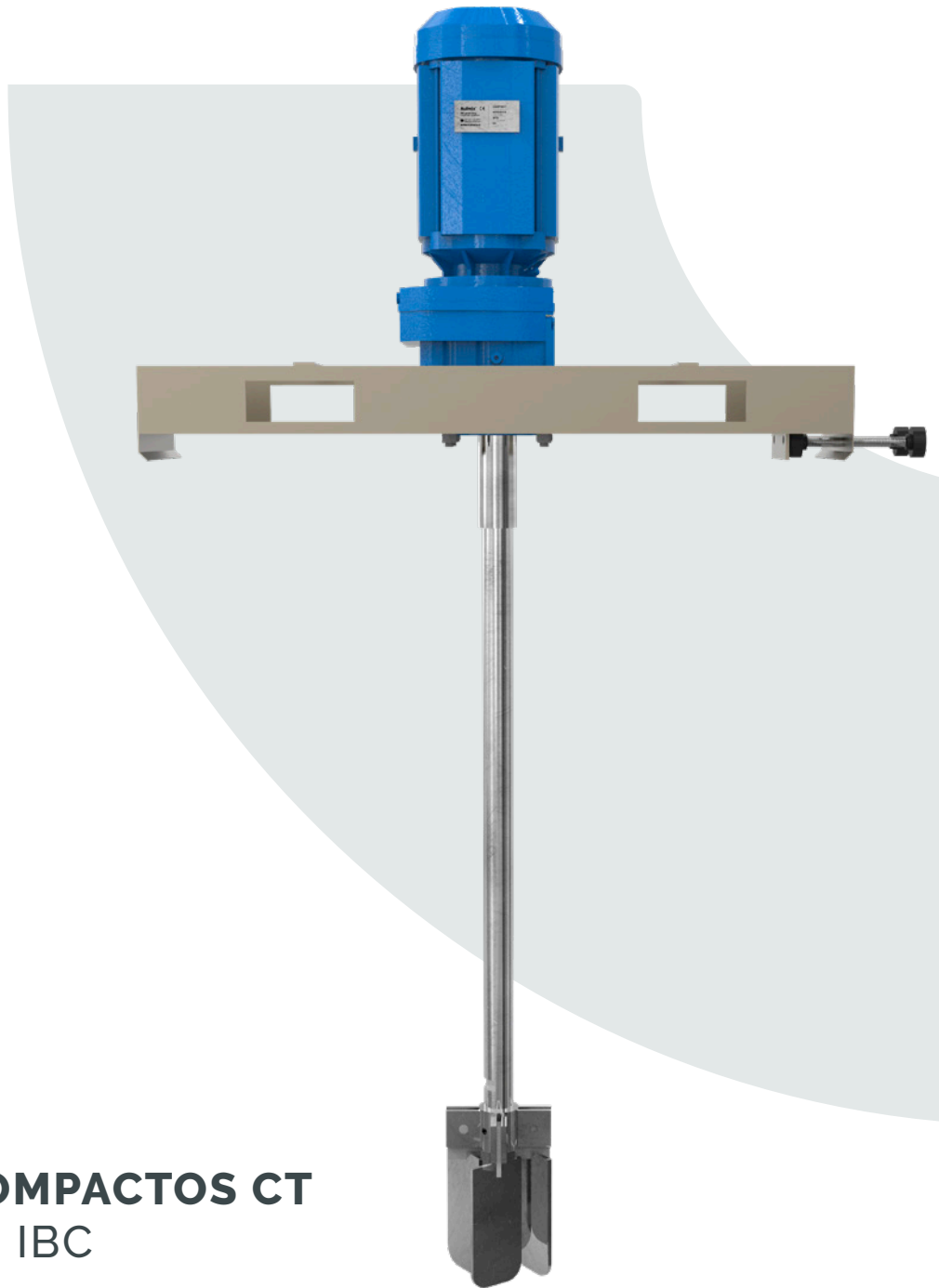

AGITADORES COMPACTOS CT
SERIE MONTAJE IBC

CT(I)

AGITADORES COMPACTOS CT

SERIE MONTAJE IBC CT(I)

MOTOR

- P** 0.75 a 5.5 kW **φ** Trifásico
- V** 230 - 460 V IEC: IE3
NEMA: High Premium

REDUCTOR

- Coaxial

MATERIALES DE FABRICACIÓN

- Acero de carbono • Dúplex
- AISI 304 • Titanio
- AISI 316
- Super dúplex

VELOCIDAD DE SALIDA
100 - 300 RPM

SUJECCIÓN

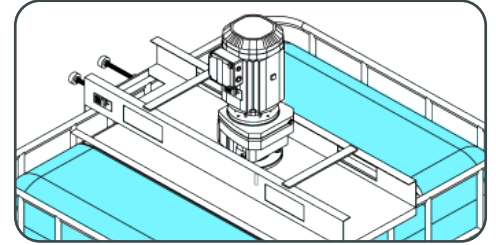

Soporte especial para reactores IBC/GRG1

ACOPLAMIENTO EJE-CABEZA

- Eje sólido - Acoplamiento

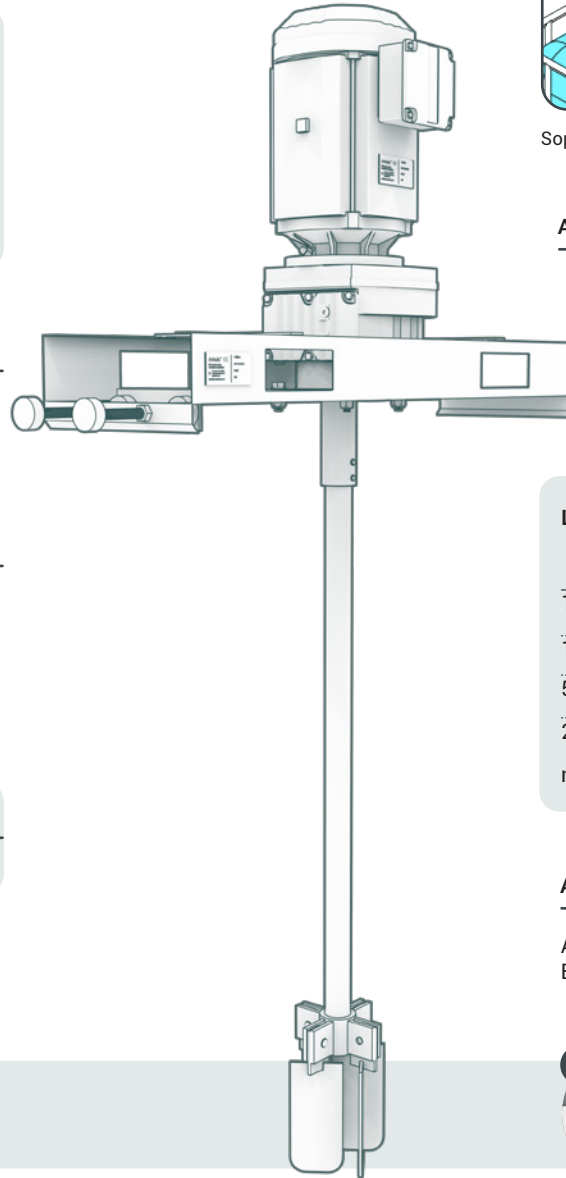

LONGITUD DE EJE

1 500
1 000
500
250
mm

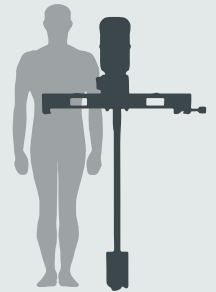

ACOPLAMIENTO EJE-HÉLICE

- A) Casquillo soldado al eje
- B) Opresores

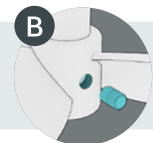
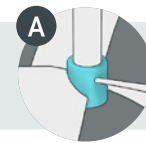

DIÁMETRO DE HÉLICE
150 - 400 mm

HÉLICE COMPATIBLE

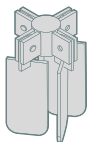

TURBINA AXIAL
VISTA EN REPOSO

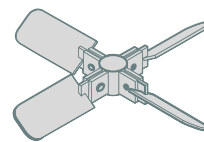

TURBINA AXIAL
VISTA EN ACTIVIDAD

INDUSTRIAS RELACIONADAS



AGITADORES COMPACTOS CT SERIE MONTAJE IBC CT(I)

PRESENTACIÓN DE REACTOR

ACABADOS Y RECUBRIMIENTOS

- PTFE
- PVDF
- EPDM
- Halar
- Goma butilo
- Goma natural
- Ebonita
- Neopreno
- Fibra de vidrio
- Pulido sanitario

VOLUMEN DE REACTOR

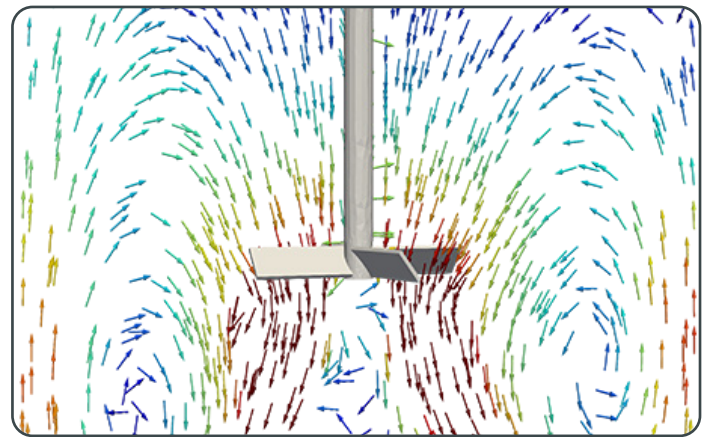
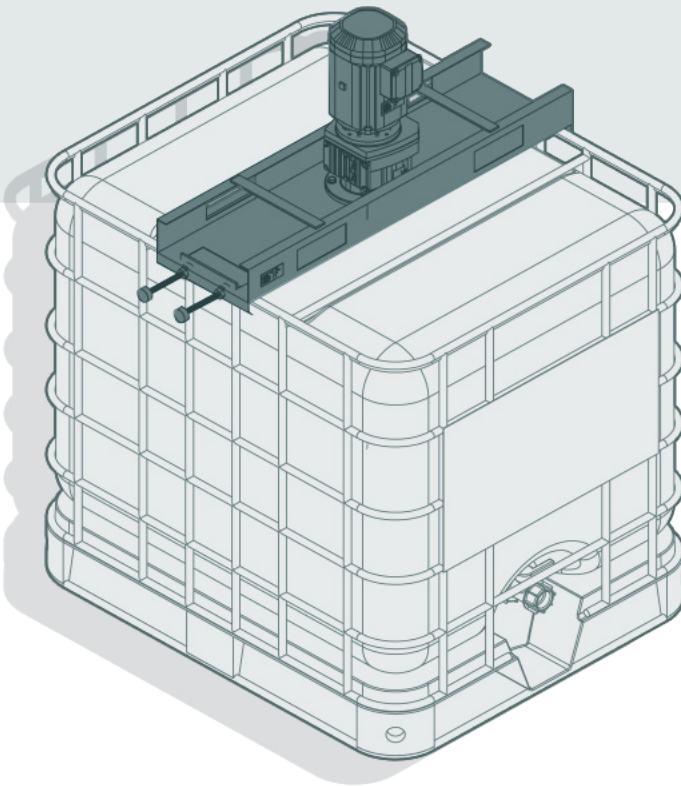
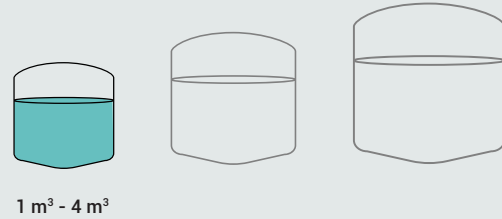

LÍNEAS DE FLUJO | REPRESENTACIÓN TURBINA AXIAL

OPCIONALES

- Protección ATEX
- Carcasa en acero inoxidable
- Aceite grado alimenticio
- Pintura epóxica grado alimenticio



¿NECESITAS AYUDA?

autmix.com
Ventas | sales@autmix.com
Soporte | support@autmix.com

COBERTURA INTERNACIONAL
SOPORTE 24 / 7



MÉXICO

+52 442 224 5621

ESTADOS UNIDOS

+1 972 955 0168

ESPAÑA

+34 914 37 2618