

Autmix[®]



AGITADORES COMPACTOS CT
SERIE REDUCTOR

CT(R)

AGITADORES COMPACTOS CT

SERIE REDUCTOR CT(R)

MOTOR

- P** 0.37 a 5.5 kW **φ** Trifásico
- V** 230 - 460 V IEC: IE3
NEMA: High Premium

REDUCTOR

- Coaxial
- Ejes paralelos
- Engranaje cónico

MATERIALES DE FABRICACIÓN

- Acero de carbono
- AISI 304
- AISI 316
- Super dúplex
- Dúplex
- Titanio
- Hastelloy
- Uranus B6

VELOCIDAD DE SALIDA

100 - 350 RPM

ACOPLAMIENTO EJE-CABEZA

- Eje hueco - Cuñero
- Eje sólido - Acoplamiento
- Eje hueco - Shrink disk



DIÁMETRO DE HÉLICE
150 - 400 mm

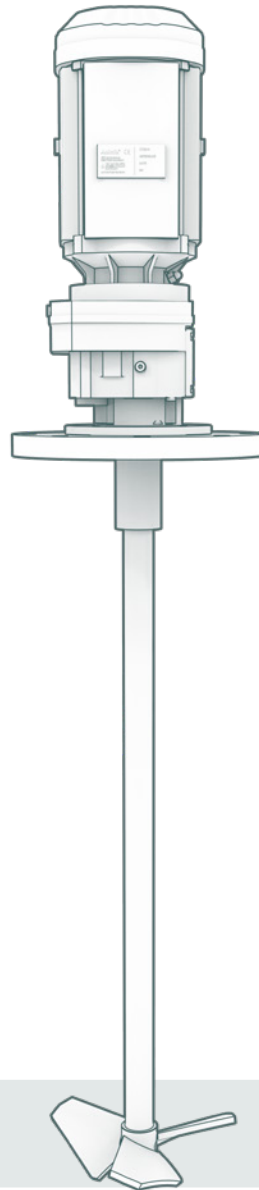

SUJECCIÓN

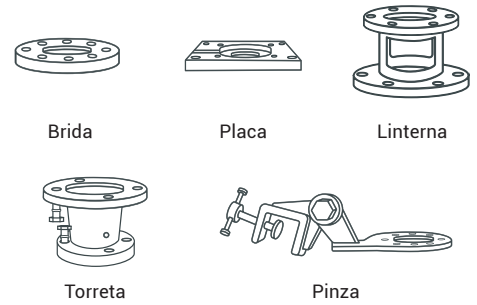

ESTANQUEIDAD

- Sellos de cartucho
- Prensaestopas
- Sellos mecánicos dobles
- Sellos mecánicos simples
- Retenes
- Laberinto hidráulico

LONGITUD DE EJE

1 500
1 000
500
250
mm

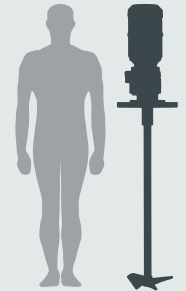

ACOPLAMIENTO EJE-HÉLICE

- A) Casquillo soldado al eje
- B) Opresores C) Orejetas
- D) Cuña-Cuñero

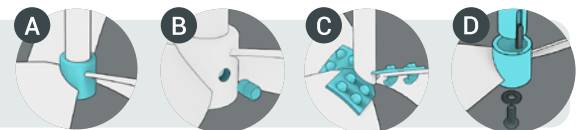

HÉLICES COMPATIBLES

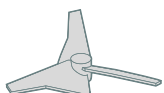

GAMMA

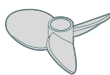

MARINA

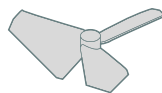

NABLA

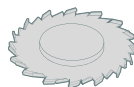

COWLES



RUSTHON

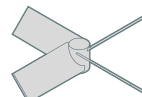

TURBINA AXIAL

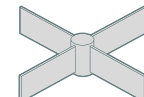

TURBINA RADIAL



DOBLE FLUJO

INDUSTRIAS RELACIONADAS



AGITADORES COMPACTOS CT SERIE REDUCTOR CT(R)

PRESENTACIÓN DE REACTOR

ACABADOS Y RECUBRIMIENTOS

- PTFE
- PVDF
- EPDM
- Halar
- Goma butilo
- Goma natural
- Ebonita
- Neopreno
- Fibra de vidrio
- Pulido sanitario

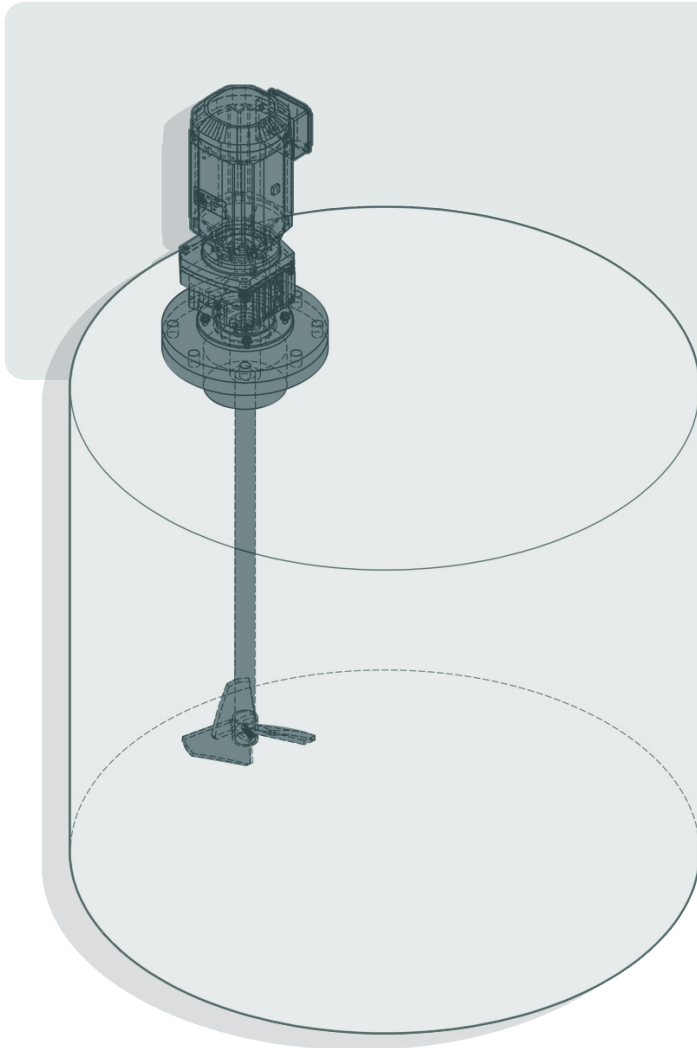

VOLUMEN DE REACTOR

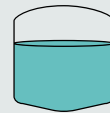

0.5 m³ - 7 m³

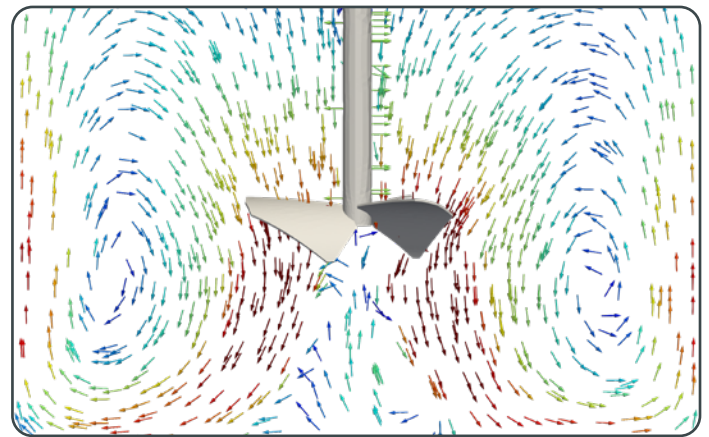
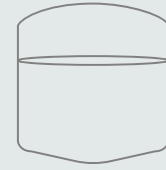

LÍNEAS DE FLUJO | REPRESENTACIÓN HÉLICE SABRE

OPCIONALES

- Protección ATEX
- Carcasa en acero inoxidable
- Aceite grado alimenticio
- Pintura epóxica grado alimenticio
- Sistema de desmontaje a tanque lleno
- Sistema autónomo de refrigeración (termosifón)



¿NECESITAS AYUDA?

autmix.com
Ventas | sales@autmix.com
Soporte | support@autmix.com

COBERTURA INTERNACIONAL
SOPORTE 24 / 7



MÉXICO

+52 442 224 5621

ESTADOS UNIDOS

+1 972 955 0168

ESPAÑA

+34 914 37 2618